

Strip met gaten aan kant van doorvoer voorzien van sleufgat

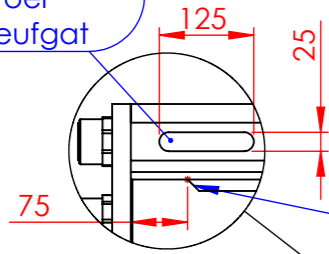

DETAIL G  
SCALE 1 : 10

Steunstrip rooster loopt schuin weg voor betere las.

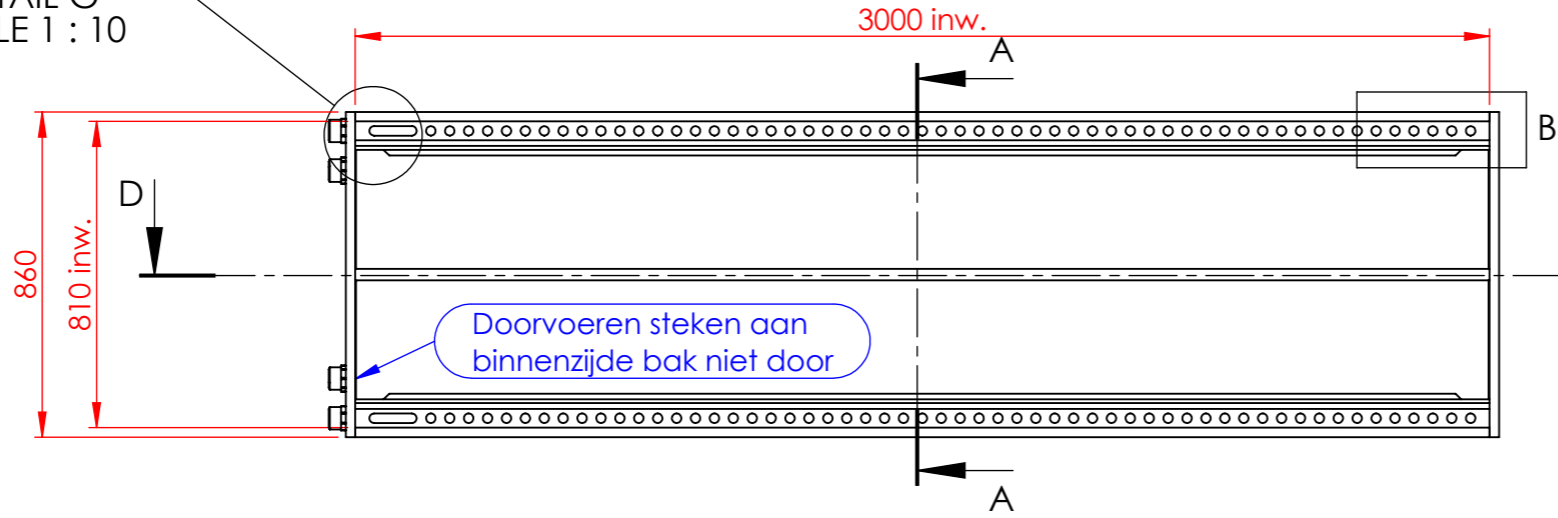

Doorvoeren steken aan binnenzijde bak niet door

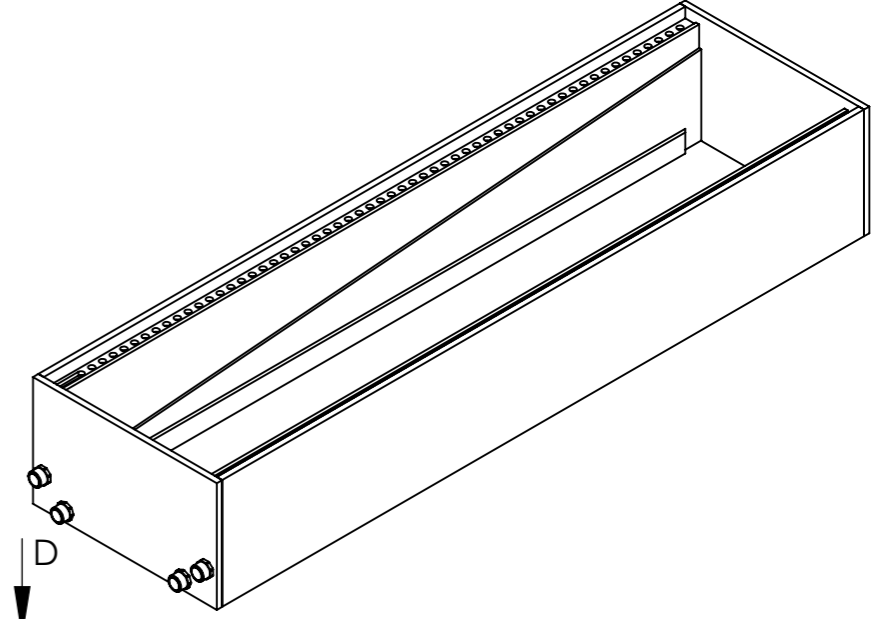

**Bovenaanzicht**

2 hogere doorvoeren direct na 8-hoek afzagen en hierop aflassen

4x) 2" draadsok buitendraad

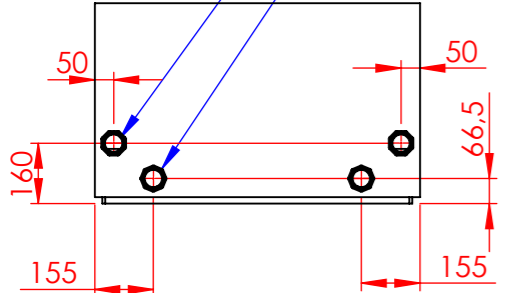

**Linker zijaanzicht**

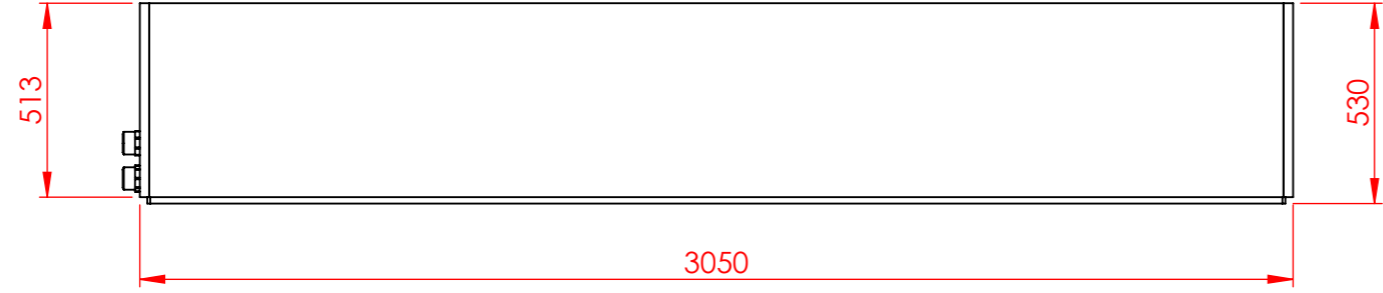

**Vooraanzicht**

Tekenaar	Revisie	Datum	Aanpassingen
HL	A	16-12-2020	model Karo
HL	B	16-11-2021	Schuine onderschot versprongen ingetekend Strippen met gaten toegevoegd Steunstrip midden is smaller en massief geworden Bodemlas aangepast voor snellere productie
HL	C	20-1-2022	Schuin onderschot geïntegreerd met steunstrip rooster. Strippen met gaten symmetrisch gemaakt voor inbouw. Bodem geoptimaliseerd voor snelle plaatsing. Meer steunblokken 130x75x20 mm toegevoegd.
HL	D	4-3-2022	Lengte bak ingekort naar 3000 mm inwendig. Doorvoeren in korte zijkant zijn vervallen. Nu nog 4 in totaal, positie verplaatst. Sleufgat toegevoegd aan strip

T.T.	Rev.	Datum	Concept	Definitief
HL	D	4-3-2022	<input type="checkbox"/>	<input checked="" type="checkbox"/>
 Slachthuisstraat 7 2671 CV Naaldwijk +31 - (0)174-621 237			Materiaal: <b>PP-H</b> Beige	Klant Karo
			Formaat: A3	Omschrijving Vloestofbak
			Pagina: 1 / 2	
			Schaal: 1:20	
			Einheid [mm]	Tekening Titel: 202101954-1_Vloestofbak_D

All rights reserved. This drawing is the property of Kemeling Kunststoffen and may not be copied or multiplied neither wholly nor partly. It may not be submitted for perusal to third parties either.